

小型垂直軸可変ピッチ風車の高効率化に関する研究

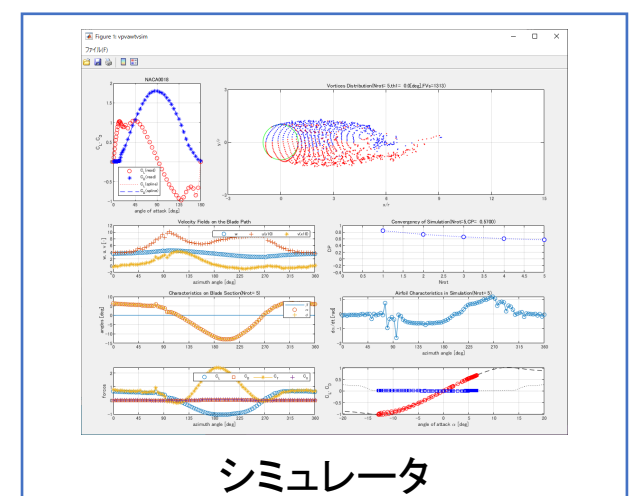
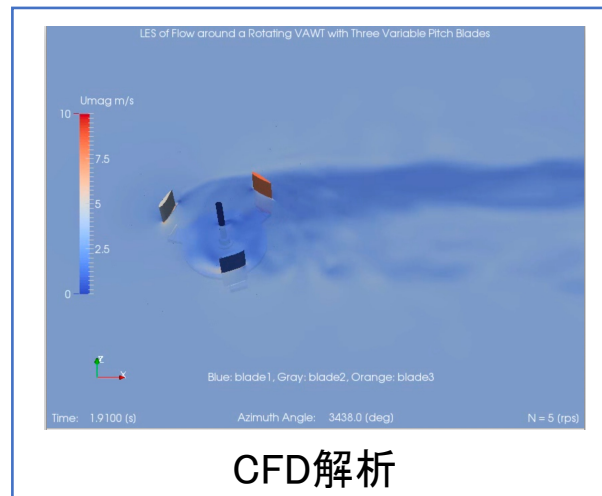
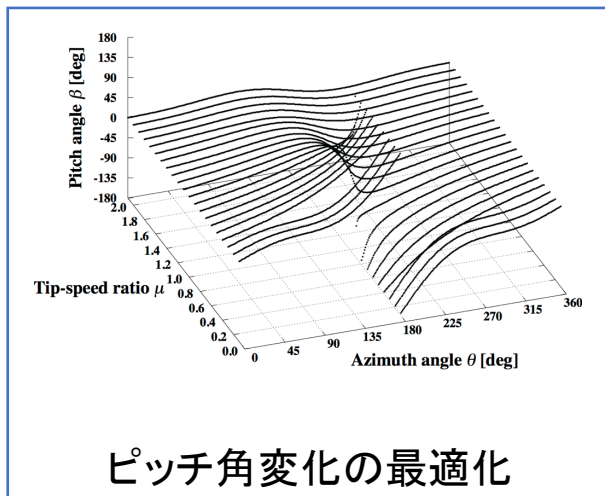
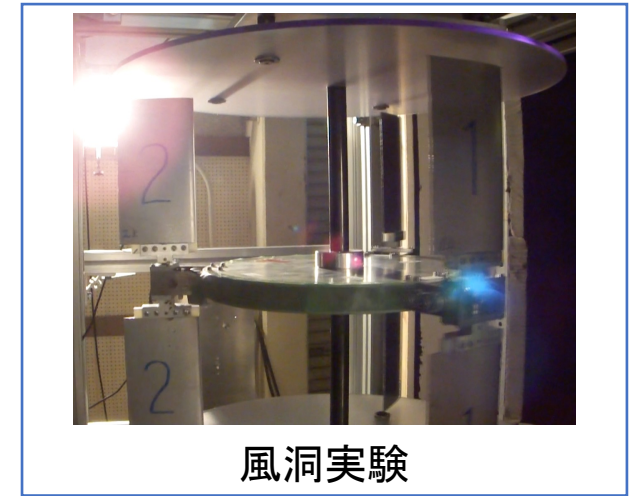
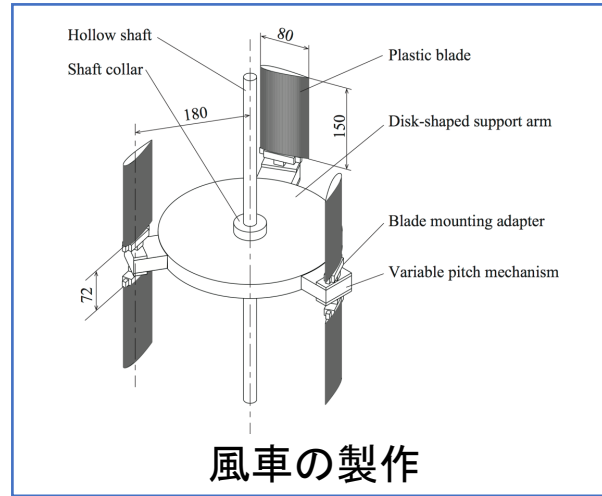
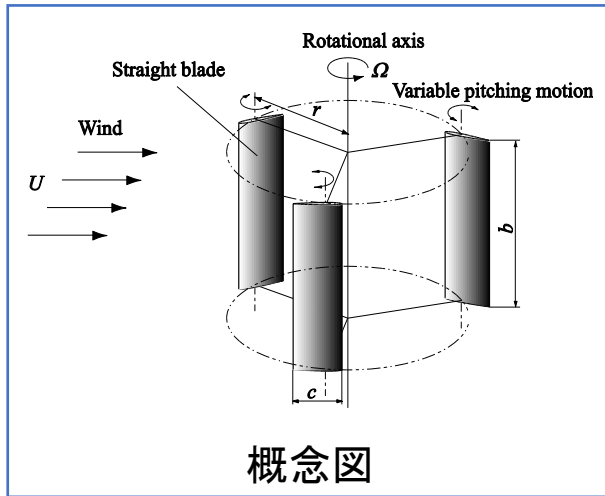

数値モデル, 数値解析, 実験など, 様々な手法を通して, 都市空間に設置可能な小型風車の研究開発に取り組んでいます。